



## Basketbalový koš MASTER® Attack 260

MASSPSB-14



Uživatelský manuál

**UPOZORNĚNÍ**

Maximální zatížení obroučky je 40 kg.

Před každým použitím překontrolujte dotažení všech šroubů.

Výrobek neumísťujte do blízkosti oken a předmětů, které se mohou rozbít, či mohou být jinak poškozeny.

Nenechávejte děti hrát si nebo jinak manipulovat s košem bez dozoru dospělé osoby.

Toto je tréninkový prostředek, není to hračka!

Tato tréninková pomůcka je určena pouze pro domácí použití. Jakákoliv forma komerčního použití nepodléhá záručním podmínkám.

Nikdy nepoužívejte koš u vody. Použití v okolí bazénu, koupaliště či sauny je nebezpečné. Takové použití nepodléhá záručním podmínkám.

Před použitím vždy zkontrolujte, zda je výrobek v pořádku. Poškozený výrobek nepoužívejte.

Poškozené části ihned vyměňte. Používejte pouze originální náhradní díly.

Používejte koš pouze pro daný účel – basketball. Basketbal hrajte vždy opatrně a buďte pozorní ke svému okolí.

Na koš se nezavěšujte a nehoupejte. Hrozí riziko poškození výrobku a úrazu.

**Bezpečnostní pokyny:****1. Zahřívací fáze**

Před hrou se zahřejte a protáhněte. Chůze nebo běh kombinovaný s protahováním a základními protahovacími cviky mohou snížit riziko úrazu při sportování.

**2. Oděv a obuv**

Ke hře zvolte vhodný sportovní oděv a obuv. Basketbal nehrajte naboso, v sandálech či jen v ponožkách a punčocháčích.

**3. Uvolňovací fáze**

Po hře proveďte protahovací cvičení.

**4. Bezpečnostní upozornění**

Hru ihned přerušete, pokud ucítíte bolest nebo tlak na hrudi či ve svalech. Hru přerušete také při pocitech na omdlení, nevolnosti či silné bolesti. Konzultujte svůj zdravotní plán s lékařem.

**Použití:**

Ujistěte se, že je výrobek pevně umístěn a ve stabilní poloze. Přizpůsobte tréninkový čas vašim potřebám a nikdy se nepřepínajte.

**Upozornění:**

Veškeré díly basketbalového koše musí být složeny podle pokynů uvedených v tomto uživatelském manuálu. Nesprávně provedená montáž může vést k vážnému zranění.

Před složením a použitím výrobku si důkladně prostudujte pokyny a upozornění uvedené v tomto manuálu.

Děti by měly být při použití výrobku pod neustálým dohledem dospělé osoby.

**Při montáži a použití výrobku se řiďte následujícími bezpečnostními pokyny:**

1. Před montáží si důkladně prostudujte tento uživatelský manuál a pokyny ke složení. Dále podle seznamu dílů zkontrolujte, zdali je balení kompletní a obsahuje všechny díly výrobku.
2. K umístění výrobku zvolte rovný a hladký povrch. Výrobek nepoužívejte, pokud základna není naplněna vodou.
3. Ujistěte se, že povrch, na který chcete koš umístit, je rovný a hladký. Neumisťujte na štěrk či na povrch s ostrými předměty, které by mohly základnu koše poškodit. Na základnu neumísťujte předměty organického původu.
4. Základnu netáhněte po zemi, aby nedošlo k poškození nekovových částí výrobku.
5. Tento výrobek není určen k použití na profesionální úrovni. Na koš se nezavěšujte. Před hrou s basketbalovým košem odložte šperky (prsteny, hodinky, náhrdelníky atd.). Hrozí riziko úrazu, pokud by došlo k převážení výrobku, či pokud by se šperk zachytil v síti koše.

6. Basketbalový koš nepoužívejte za větrného či nepříznivého počasí. Hrozí nebezpečí převážení výrobku. Tyč nastavte na nejnižší výšku a uložte do polohy pro skladování.
7. Šplhání na tyč či úpravy tyče jsou přísně zakázány.
8. Z důvodu velké hmotnosti výrobku mohou montáž a skládání výrobku provádět pouze dospělé osoby.
9. Z důvodu možného poškození základny, vodu v základně nahraďte 90 kg písku v případě, že teploty klesnou pod 0°C. Zamrznutí vody může základnu poškodit.
10. Pravidelně kontrolujte stav výrobku a dotažení všech šroubů a matic. Případné závady ihned odstraňte.

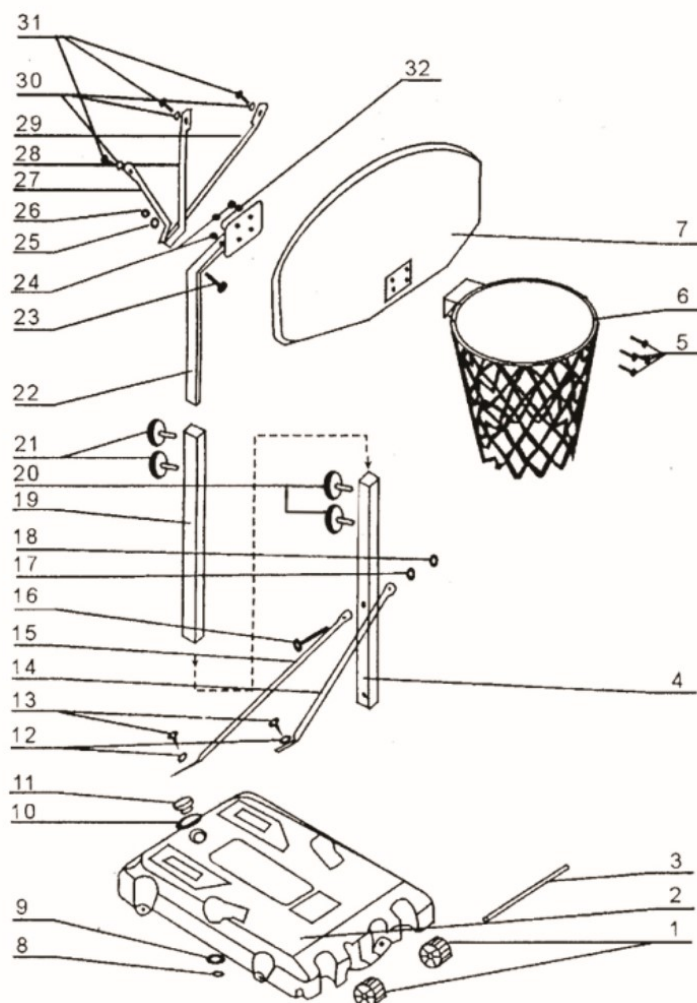

## Seznam dílů

Č.	Název	Č.	Název
1	Transportní kolečka	17	Podložka
2	Základna	18	Matice
3	Pouzdro koleček	19	Střední část tyče
4	Spodní díl tyče	20	Upevňovací šroub
5	Šroub	21	Upevňovací šroub
6	Obruč	22	Horní díl tyče
7	Deska	23	Šroub
8	Matice	24	Matice
9	Podložka	25	Podložka
10	Podložka	26	Matice
11	Uzávěr	27	Vzpěra desky
12	Podložka	28	Vzpěra desky
13	Šroub	29	Vzpěra desky
14	Vzpěra	30	Podložka
15	Vzpěra	31	Šroub
16	Šroub	32	Podložka

## Montáž

1. Montáž základny a spodního dílu tyče:  
Pouzdro koleček (3) vložte do otvorů v základně (2). Do pouzdra vložte levé kolečko, spodní díl tyč (4) a pravé kolečko. Jeden konec vzpěr (14) a (15) připevněte k základně pomocí šroubu (13), podložky (9) a (12) a matice (8). Druhý konec vzpěr připevněte k dolní části tyče (4) pomocí šroubu (16), podložky (17) a matice (18).
2. Montáž obruče, desky a horního dílu tyče:  
Připevněte obruč (6), desku (7) a horní díl tyče (22) pomocí šroubu (5), matice (24) a podložky (32).
3. Montáž vzpěr desky:  
Vzpěry desky (27, 28, 29) připevněte k hornímu dílu tyče (22) pomocí šroubů (23) a (21), podložek (25) a (30) a matice (26).
4. Montáž středního dílu tyče a dolního dílu tyče:  
Vložte střední díl (19) do dolního dílu (4) a upevněte pomocí šroubu (20).
5. Montáž středního dílu tyče a horního dílu tyče:  
Horní díl tyče (22) vložte do středního dílu tyče (19). Výšku tyče můžete libovolně nastavit. Konstrukci sešroubujte pomocí upevňovacího šroubu (21).
6. Základnu naplňte vodou a uzavřete pomocí podložky (10) a plastového uzávěru (11).

## Prodávající poskytuje na tento výrobek prvnímu majiteli **záruku 2 roky** ode dne prodeje.

### Záruka se nevztahuje na závady vzniklé:

1. zaviněním uživatele tj. poškození výrobku nesprávnou montáží, neodbornou repasí, nesprávným užíváním
2. nesprávnou nebo zanedbanou údržbou
3. mechanickým poškozením
4. opotřebením dílů při běžném používání
5. neodvratnou událostí a živelnou pohromou
6. neodbornými zásahy
7. nesprávným zacházením, či nevhodným umístěním, vlivem nízké nebo vysoké teploty, působením vody, neúměrným tlakem a nárazy, úmyslně pozměněným designem, tvarem nebo rozměry

### Copyright - autorská práva

Společnost MASTER SPORT s.r.o. si vyhrazuje veškerá autorská práva k obsahu tohoto návodu k použití. Autorské právo zakazuje reprodukci částí tohoto návodu nebo jako celku třetí stranou bez výslovného souhlasu společnosti MASTER SPORT s.r.o.. Společnost MASTER SPORT s.r.o. pro použití informací, obsažených v tomto návodu k použití nepřebírá žádnou odpovědnost za jakýkoli patent.

### MASTER SPORT s.r.o.

Provozní 5560/1b

722 00 Ostrava – Třebovice

[servis@mastersport.cz](mailto:servis@mastersport.cz)





## Basketbalový koš MASTER® Attack 260

MASSPSB-14



### Užívateľský manuál

#### UPOZORNENIE

Maximálne zaťaženie obrúčky je 40 kg.

Pred každým použitím prekontrolujte dotiahnutie všetkých skrutiek.

Výrobok neumiestňujte do blízkosti okien a predmetov, ktoré sa môžu rozbiť, či môžu byť inak poškodené. Nenechávajte deti hrať sa alebo inak manipulovať s košom bez dozoru dospeljej osoby.

Toto je tréningový prostriedok, nie je to hračka!

Táto tréningová pomôcka je určená iba pre domáce použitie. Akákoľvek forma komerčného použitia nepodlieha záručným podmienkam.

Nikdy nepoužívajte kôš pri vode. Použitie v okolí bazéna, kúpaliska či sauny je nebezpečné. Takéto použitie nepodlieha záručným podmienkam.

Pred použitím vždy skontrolujte, či je výrobok v poriadku. Poškodený výrobok nepoužívajte.

Poškodené časti ihneď vymeňte.

Používajte len originálne náhradné diely.

Používajte kôš len pre daný účel - basketbal. Basketbal hrajte vždy opatrne a buďte pozorní k svojmu okoliu.

Na kôš sa nevešajte a nekliďte. Hrozí riziko poškodenia výrobku a úrazu.

### **Bezpečnostné pokyny:**

#### 1. Zahrievací fáza

Pred hrou sa zahrejte a pretiahnite. Chôdza alebo beh kombinovaný s preťahovaním a základnými preťahovacími cviky môžu znížiť riziko úrazu pri športovaní.

#### 2. Odev a obuv

K hre zvolte vhodný športový odev a obuv. Basketbal nehrajte naboso, v sandáloch či len v ponožkách a pančuchách.

#### 3. Uvoľňovacie fáza

Po hre vykonajte natáhovacie cvičenia.

#### 4. Bezpečnostné upozornenie

Hru ihneď prerušte, ak ucítite bolesť alebo tlak na hrudi či vo svaloch. Hru prerušte tiež pri pocitoch na omdlenie, nevoľnosti či silné bolesti. Konzultujte svoj zdravotný plán s lekárom.

### **POUŽITIE:**

Uistite sa, že je výrobok pevne umiestnený a v stabilnej polohe. Prispôsobte tréningový čas vašim potrebám a nikdy sa neprepínajte.

Upozornenie:

Pred začiatkom tréningu konzultujte váš zdravotný stav so svojím lekárom.

Všetky diely basketbalového koša musí byť zložené podľa pokynov uvedených v tomto užívateľskom manuáli.

Iný spôsob montáže môže viesť k vážnemu zraneniu.

Pred zložením a použitím výrobku si dôkladne preštudujte pokyny a upozornenia uvedené v tomto manuáli.

Deti by mali byť pri použití výrobku pod neustálym dohľadom dospeljej osoby.

### **Pri montáži a používaní výrobku sa riadte nasledujúcimi bezpečnostnými pokynmi:**

1. Pred montážou si dôkladne preštudujte tento manuál a usmernenia k zloženiu. Ďalej podľa zoznamu dielov skontrolujte, či je balenie kompletne a obsahuje všetky diely výrobku.

2. K umiestneniu výrobku zvolte rovný a hladký povrch. Výrobok nepoužívajte, ak základňa nie je naplnená vodou.

3. Uistite sa, že povrch, na ktorý chcete kôš umiestniť, je rovný a hladký. Neumiestňujte na štrk či na povrch s ostrými predmetmi, ktoré by mohli základňu koša poškodiť. Na základňu neumiestňujte predmety organického pôvodu.

4. Základňu neťahajte po zemi, aby nedošlo k poškodeniu nekovových častí výrobku.

5. Tento výrobok nie je určený na použitie na profesionálnej úrovni. Na kôš sa nevešajte. Pred hrou s basketbalovým košom odložte šperky (prstene, hodinky, náhrdelníky, atď.). Hrozí riziko úrazu, ak by došlo k prevážaniu výrobku, či ak by sa šperk zachytil v sieti koša.

6. Basketbalový kôš nepoužívajte za veterného či nepriaznivého počasia. Hrozí nebezpečenstvo prevážania výrobku. Tyč nastavte na najnižšiu výšku a uložte do polohy pre skladovanie.

7. Šplhanie na tyč či úpravy tyče sú prísne zakázané.

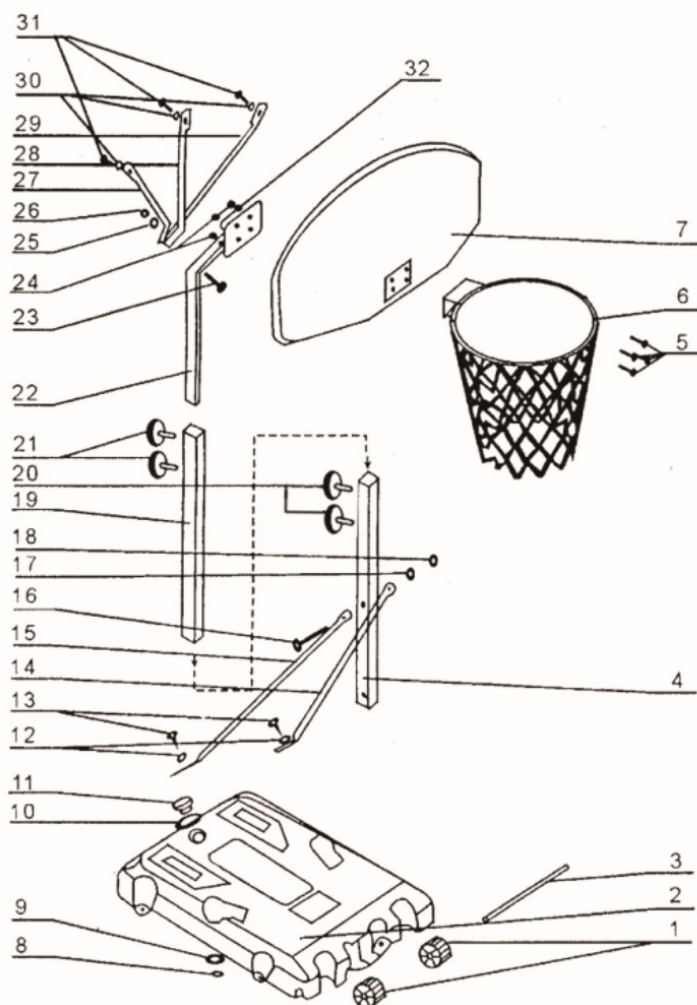

8. Z dôvodu veľkej hmotnosti výrobku môžu montáž a skladanie výrobku vykonávať len dospelé osoby.

9. Z dôvodu možného poškodenia základne, vodu v základni nahraďte 90 kg piesku v prípade, že teploty klesnú pod 0 ° C. Zamrznutie vody môže základňu poškodiť.

10. Pravidelne kontrolujte stav výrobku a dotiahnutie všetkých skrutiek a matic. Prípadné závady ihneď odstráňte.

#### Zoznam dielov

Č.	Názov	Č.	Názov
1	Transportné kolieska	17	Podložka
2	Základňa	18	Matica
3	Puzdro koliesok	19	Středný diel tyče
4	Spodný diel tyče	20	Upevňovacia skrutka
5	Skrutka	21	Upevňovacia skrutka
6	Obruč	22	Horný diel tyče
7	Doska	23	Skrutka
8	Matica	24	Matica
9	Podložka	25	Podložka
10	Podložka	26	Matice
11	Uzáväč	27	Vzpera dosky
12	Podložka	28	Vzpera dosky
13	Skrutka	29	Vzpera dosky
14	Vzpera	30	Podložka
15	Vzpera	31	Skrutka
16	Skrutka	32	Podložka

## Montáž

### 1. Montáž základne a spodného dielu tyče:

Puzdro koliesok (3) vložte do otvorov v základni (2). Do puzdra vložte ľavej koliesko, spodný diel tyče (4) a pravé koliesko. Jeden koniec vzpier (14) a (15) pripevnite k základni pomocou skrutky (13), podložky (9) a (12) a matice (8). Druhý koniec vzpier pripevnite k dolnej časti tyče (4) pomocou skrutky (16), podložky (17) a matice (18).

### 2. Montáž obruče, dosky a horného dielu tyče:

Pripevnite obruč (6), dosku (7) a horný diel tyče (22) pomocou skrutky (5), matice (24) a podložky (32).

### 3. Montáž vzpier dosky:

Vzpery dosky (27, 28, 29) pripevnite k hornému dielu tyče (22) pomocou skrutiek (23) a (21), podložiek (25) a (30) a matice (26).

### 4. Montáž stredného dielu tyče a dolného dielu tyče:

Vložte stredný diel (19) do dolného dielu (4) a upevnite pomocou skrutky (20).

### 5. Montáž stredného dielu tyče a horného dielu tyče:

Horný diel tyče (22) vložte do stredného dielu tyče (19). Výšku tyče môžete ľubovoľne nastaviť. Konštrukciu zoskrutkujte pomocou upevňovacej skrutky (21).

### 6. Základňu naplňte vodou a uzavrite pomocou podložky (10) a plastového uzáveru (11).

## Predávajúci poskytuje na tento výrobok prvému majiteľovi záruku 2 roky odo dňa predaja.

### Záruka sa nevzťahuje na závady vzniknuté:

1. zavinením užívateľa tj. poškodenie výrobku nesprávnou montážou, neodbornou repasiou, užívaním v nesúlade so záručným listom
2. nesprávnou alebo zanedbanou údržbou
3. mechanickým poškodením
4. opotrebovaním dielov pri bežnom používaní
5. neodvratnou udalosťou a živelnou pohromou
6. neodbornými zásahmi
7. nesprávnym zaobchádzaním, či nevhodným umiestnením, vplyvom nízkej alebo vysokej teploty, pôsobením vody, neúmerným tlakom a nárazmi, úmyselne pozmeneným designom, tvarom alebo rozmermi

### Copyright - autorské práva

Spoločnosť MASTER SPORT s.r.o. si vyhradzuje všetky autorské práva k obsahu tohoto návodu na použitie. Autorské právo zakazuje reprodukciu častí tohto návodu alebo ako celku treťou stranou bez výslovného súhlasu spoločnosti MASTER SPORT s.r.o.. Spoločnosť MASTER SPORT s.r.o. pre použitie informácií obsiahnutých v tomto návode na použitie nepreberá žiadnu zodpovednosť za akýkoľvek patent.

**TRINET Corp., spol. s r. o.**

Cesta do Rudiny 1098

024 01 Kysucké Nové Mesto







## Portable basketball stand MASTER® Attack 260

MASSPSB-14



User Manual

# IMPORTANT SAFETY INSTRUCTION

Those who assemble and use the system must read, understand and comply with all the followings, and the owner must make sure that all the players understand and follow all the rules:

- 1: Before assembling, the person who assemble the system must read the use and assemble instruction carefully and check all the parts in the carton to make sure they accord with the part list.
- 2: Before placing the basketball system, firstly people should choose the playing ground, the surface beneath the base should be horizontal. And the system should not be used until the base is fully filled with water or sand.
- 3: Before using, people should check the system for the stability of the base, the surface beneath the base should be smooth and free of gravel or other sharp objects which could cause the base leaking and losing the reliable stability. Keep organic materials away from the base.
- 4: People should not push or drag the base on the ground to avoid any damage to the non-metal base.
- 5: This system is not designed for formal match/competition. Dunk-type activities on the unit are not allowed. Do not wear jewels (rings, watches, necklace, etc) while using the system. Serious personal injury may occur or the system may fall down if jewelry is caught on the rim or net.
- 6: Do not use the unit during windy and/or severe weather conditions or the unit may tip over. Adjust the system to the lowest height or place the unit in a storage position.
- 7: Climbing the pole and carving the base are strictly prohibited.
- 8: The system must be removed and assembled only by adults who can safely handle the weight, children are not allowed to do so forever.
- 9: In order to prevent the base from being damaged when the water in the base becomes ice, please make sure to empty the base and fill the base with 90kg sand when the temperature is under  $-0^{\circ}\text{C}$ .
- 10: Check the system often against loose and damaged parts. If any problems are found, prompt precautions should be taken into action.

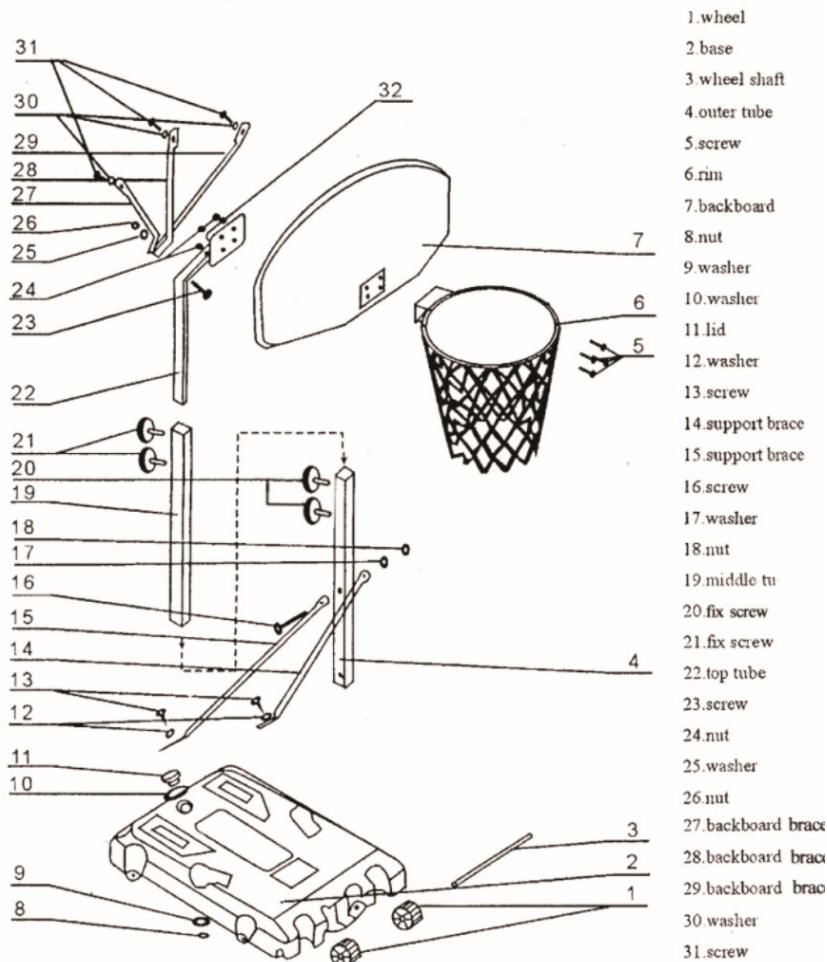

## ASSEMBLY STEPS

### 1. Assembly of base and outer tube:

Insert the wheel shaft(3) into the front holes of the base(2), also insert the left wheel, outer tube(4) and right wheel in turn. Fix one end of the 2 support braces(14)(15) on the base by screw(13), washer(9)(12) and nut(8). Then fix another end of the 2 support braces on the outer tube(4) by screw (16), washer(17), nut(18).

### 2. Assembly of the rim, backboard and top tube:

Assemble the rim(6), backboard(7) and top tube(22) by screw(5), nut (24), washer (32).

### 3. Assembly of backboard braces

Fix the backboard braces (27)(28)(29) on the top tube (22) by screw (23)(31), washer(25)(30) and nut (26).

### 4. Assembly of middle tube and outer tube

Insert the middle tube (19) into the outer tube (4), use fix screw (20) to lock them.

### 5. Assembly of middle tube and top tube

Insert the top tube (22) into the middle tube (19). The height is adjustable as per requirement. Lock the tubes by the fix screw (21).

### 6. Filling the base with water, seal the filling hole by washer (10) and plastic lid (11).

# WARRANTY

for other countries

**The product is warranted for 24 months following the date of delivery to the original purchaser.**

**This warranty does not apply to damages caused by misuse of this product, accidental or intentional damage, neglect or commercial use.**

**Excluded from this warranty is liability for consequential property or commercial damages or for damages for loss of use.**

This warranty is valid only to the original purchaser and under normal use.

Repairs must be made by an authorized dealer, otherwise this warranty void.

## © COPYRIGHT

MASTER SPORT s.r.o. retains all rights to this Owner's Manual. No text, details, or illustrations from this manual may be either reproduced, distributed, or become the subject of unauthorized use for commercial purposes, nor may they be made available to others.

Reproduction prohibited!

Address of local distributor: